

ERGO

CONCEPT

BR8L EXPLORER

FRE-C



BR8L EXPLORER GT

FRE-C

nouveau design à partir de
septembre 2026



GUIDE D'UTILISATION

VERSION 2.1 - DATE DE PUBLICATION 07/07/2026

PRÉCAUTIONS

Avant toute chose, l'équipe d'ErgoConcept tient à vous remercier pour la confiance que vous nous accordez en achetant le modèle **BR8L EXPLORER**. Nous avons donné le meilleur de nous-mêmes pour que votre nouveau fauteuil vous apporte une totale satisfaction. Nous vous invitons, si vous le souhaitez, à nous contacter à l'adresse suivante : contact@ergoconcept.net pour nous faire part de toutes remarques positives ou négatives.

Merci de prendre connaissance de l'intégralité du présent guide AVANT TOUTE UTILISATION. ErgoConcept décline toute responsabilité en cas de dommages corporels ou matériel dans le cas où le fauteuil n'a pas été utilisé dans le respect le plus strict du présent guide.

Dans ce guide, les avertissements sont indiqués par des pictogrammes, merci de vous référer aux indications ci-dessous pour appréhender au mieux les points d'attention particulière.



AVERTISSEMENT!

Ce pictogramme signale une situation potentiellement dangereuse qui peut avoir des conséquences corporelles graves pouvant entraîner des blessures ou la mort si elle ne peut pas être évitée.



INTERDICTION!

Ce pictogramme indique une interdiction pouvant impliquer une situation potentiellement dangereuse qui peut avoir des conséquences corporelles pouvant entraîner des blessures si cette interdiction n'est pas respectée.



ATTENTION!

Ce pictogramme signale une situation potentiellement dangereuse qui peut avoir des conséquences corporelles pouvant entraîner des blessures légères ou bénignes si elle ne peut pas être évitée.



ACCOMPAGNEMENT

Ce pictogramme signale une situation potentiellement dangereuse qui peut avoir des conséquences corporelles si l'utilisateur n'est pas accompagné.



POINT DE VIGILANCE

Ce pictogramme signale une vigilance particulière lors de la manipulation du produit. Dans le cas contraire, il peut en résulter des conséquences matérielles pour le fauteuil et une durée de vie du produit écourtée.

VISUELS NON CONTRACTUELS - PEUVENT ÊTRE SOUMIS À DES MODIFICATIONS



SOMMAIRE

I / INFORMATIONS DISPOSITIF	4
1. Description du dispositif.....	4
2. Principales caractéristiques.....	5
3. Destination du dispositif.....	6
II / MISE EN SERVICE DU FAUTEUIL.....	7
III/ INSTALLATION ET CHARGEMENT DE LA BATTERIE.....	8
1. Installation de la batterie	8
2. Retrait de la batterie	8
3. Mise en charge de la batterie	9
IV/ MÉTHODE D'OUVERTURE ET DE PLIAGE DU FAUTEUIL	10
A. Méthode d'ouverture du fauteuil	10
B. Méthode de pliage du fauteuil	10
V/ INSTALLATION DANS LE FAUTEUIL	11
VI/ RÉGLAGE DES COMPOSANTS.....	12
A. Branchement Joystick - installation Gauche/Droit	12
B. Inclinaison du dossier.....	12
C. Accoudoirs.....	13
D. Largeur d'assise	13
E. Eclairage	14
F. Lumière tactile et port de chargement USB	14
VII/ MÉTHODE DE PILOTAGE ET MANIPULATION.....	15
A. Fonctions et affichage du joystick	15
B. Fonctions détaillées	16
VIII/ ENTRETIEN	18
IX/ GUIDE D'UTILISATION DE L'APPLICATION.....	19
X/ CONSEILS GÉNÉRAUX DE SÉCURITÉ.....	24
XI/ RÉUTILISATION, NETTOYAGE ET DÉSINFECTION.....	30
XII/ RECYCLAGE ET FIN DE VIE DU FAUTEUIL ROULANT.....	31
XIII/ DYSFONCTIONNEMENTS EVENTUELS	32
XIV/ INSTRUCTION NOTIFICATIONS VOCALES	33
XV/ MAINTENANCE ET TESTS.....	34
XVI/ GARANTIE ET SERVICE APRÈS-VENTE.....	35



I / INFORMATIONS DISPOSITIF

1. Description du dispositif



LE FAUTEUIL **BR8L EXPLORER** EST ÉQUIPÉ D'UN **REPOSE-PIEDS MONOBLOC AVEC ARRÊTE TALON**

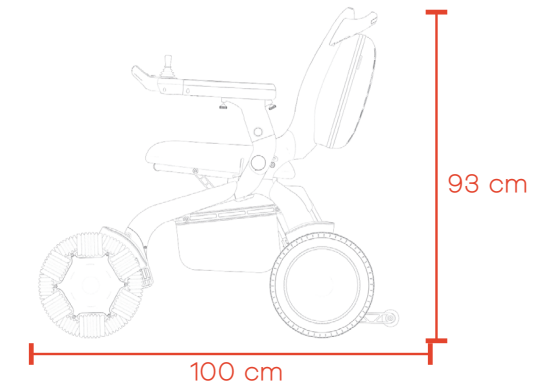
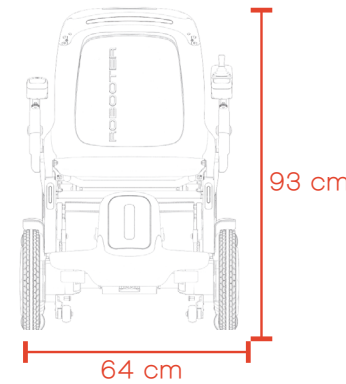

2. Principales caractéristiques

CATEGORIE	FRE-C
Modèle	BR8L EXPLORER
Poids	34 kg (+batterie 3kg)
Autonomie	35 km*
Vitesse Max	8 km/h
Charge utilisateur	150kg
Compatible Avion	batterie avion en option
Dimensions ouvert (LxlxH)	100 x 64 x 93 cm
Dimensions plié (LxlxH)	85,5 x 64 x 52,5 cm
Taille des roues	avant & arrière : 12 pouces
Espace e accoudoirs	44 à 51 cm
Largeurs d'assise disponibles	38 - 40 - 42 - 44,5 cm
Hauteur sol-siège	51 cm
Franchissement	10 cm
Pente de sécurité	10°
Rayon de braquage	85 cm
Puissance moteur	2 x 170W
Puissance Batterie	27,5Ah
Voltage batterie	24V
Pression pneumatique	préconisation : 2,5bar

* à vitesse constante de 6km/h sur un sol plat avec un mannequin de 100kg lors du test de conformité effectué par le CERAH

VISUELS NON CONTRACTUELS - PEUVENT ÊTRE SOUMIS À DES MODIFICATIONS

3. Destination du dispositif

Le **BR8L EXPLORER** est un fauteuil roulant électrique pliant destiné à assurer le déplacement autonome ou assisté de personnes à mobilité réduite, en intérieur comme en extérieur, sur surfaces planes et adaptées. Léger, compact et pliant, il est conçu pour faciliter le transport et le rangement.

Indications

Le dispositif est destiné aux personnes :

- Présentant une incapacité permanente ou temporaire à la marche, ou une autonomie de marche réduite ;
- Disposant des capacités cognitives, visuelles et physiques suffisantes pour piloter le fauteuil en sécurité (ou accompagnées d'un tiers assurant la conduite) ;
- Dont le poids et la morphologie sont compatibles avec les caractéristiques techniques du dispositif (voir tableau des spécifications).

Contre-indications

L'utilisation du dispositif est déconseillée dans les cas suivants :

- Troubles cognitifs, visuels ou de la vigilance incompatibles avec une conduite sûre, sans accompagnement d'un tiers ;
- Poids de l'utilisateur supérieur à la charge maximale d'utilisation indiquée ;
- Station assise non tolérée ou nécessitant un dispositif de positionnement spécifique non prévu par le fauteuil ;

Utilisateurs prévus

- Utilisateur final (occupant) du fauteuil ;
- Aidant ou accompagnant assurant la conduite ou l'assistance ;
- Professionnels de santé et techniciens habilités pour le réglage et la maintenance.

Recours à un professionnel de santé

(réf. Annexe I, 23.4 (w), règlement (UE) 2017/745)

Le **BR8L EXPLORER** est destiné à être utilisé par des profanes (utilisateur ou aidant). Dans les situations décrites ci-dessous, l'utilisateur doit, si nécessaire, interrompre l'utilisation et consulter un professionnel de santé.

Avant la première utilisation

- Faire valider l'adéquation du fauteuil à la situation de l'utilisateur (indications, contre-indications, réglages, posture) par un professionnel de santé ou un technicien habilité.

Pendant l'utilisation — consulter un professionnel de santé en cas de :

- Douleur, gêne, rougeur, irritation ou lésion cutanée au niveau des zones d'appui (assise, dossier, repose-pieds) ;
- Apparition d'escarres ou de points de pression persistants ;
- Engourdissement, troubles de la circulation, gonflement des jambes ou des pieds ;
- Perte d'équilibre, de stabilité ou nouvelle difficulté à contrôler le fauteuil ;
- Modification de l'état de santé (mobilité, poids, vigilance, capacités cognitives) susceptible d'affecter la sécurité d'utilisation ;
- Posture inadaptée ou inconfort lié à la position d'assise.

Repositionnement

- Il est recommandé de ne pas rester assis de manière prolongée sans repositionnement.
- En cas de doute sur l'aptitude à utiliser le dispositif en sécurité, demander l'avis d'un professionnel de santé avant de poursuivre l'utilisation.



VISUELS NON CONTRACTUELS - PEUVENT ÊTRE SOUMIS À DES MODIFICATIONS

II / MISE EN SERVICE DU FAUTEUIL

- Déballez le fauteuil des différents cartons et plastiques de protection
- Veillez à ce qu'aucune pièce ne reste au fond du plastique de protection avant de le jeter
- En vous référant à la partie dépliage du fauteuil, déployez le
- Vous trouverez dans la sacoche sous le siège les éléments suivants : Fauteuil BR8L EXPLORER, Chargeur de Batterie, Batterie, Trousse à outils, Guide d'utilisation
- Installez le joystick à l'extrémité de l'accoudoir souhaité, réglez-le à la longueur souhaitée et vissez-le à l'aide de la molette située sous l'accoudoir droit. Pour brancher le joystick à la prise supérieure de la batterie, nous vous conseillons de la faire passer à travers les sangles de tensions du dossier.
- Dégagez les roues arrière des plastiques de protection
- Insérez les batteries
- **Lorsque le fauteuil est complètement ouvert et branché, veuillez suivre les instructions suivantes pour une première expérience réussie avec votre fauteuil.**
- **Nous conseillons également de vérifier la pression des pneumatiques avant car cela a un impact important sur la maniabilité du fauteuil.**
- Chargez la batterie au maximum dès la première utilisation



IL EST IMPÉRATIF DE N'UTILISER QUE LE CHARGEUR DE BATTERIE LITHIUM FOURNI PAR ERGOCONCEPT. L'UTILISATION DE TOUT AUTRE CHARGEUR EST FORMELLEMENT INTERDITE.

III/ INSTALLATION ET CHARGEMENT DE LA BATTERIE

1. Installation de la batterie

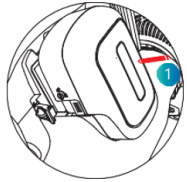

1. Placez la batterie dans la fente pour cellule dans la direction indiquée.

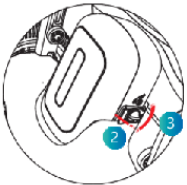

2. Fermez manuellement la boucle droite de la batterie et tournez le bouton droit du boîtier de la batterie en position verrouillée.



état horizontal du bouton : verrouillé

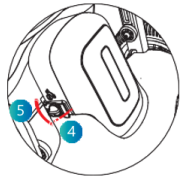

Fermez manuellement la boucle gauche de la batterie et tournez le bouton gauche du boîtier de la batterie en position verrouillée.



état horizontal du bouton : verrouillé

2. Retrait de la batterie

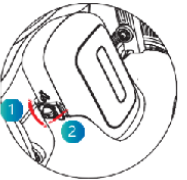

1. Tournez manuellement le bouton gauche du boîtier de la batterie en position de déverrouillage. Ouvrez ensuite la boucle gauche de la batterie.



état vertical du bouton : déverrouillé

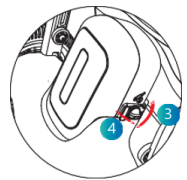

2. Tournez manuellement le bouton droit du boîtier de la batterie en position de déverrouillage. Ouvrez ensuite la boucle droite de la batterie.



état vertical du bouton : déverrouillé

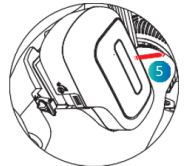

3. Retirez la batterie dans le sens indiqué sur la figure.

Figure 4.4.1.3

3. Mise en charge de la batterie

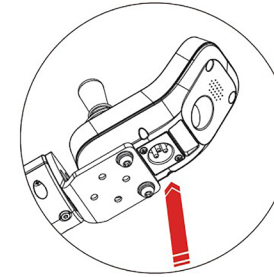

Méthode de charge 1 :
connectez le chargeur et branchez la fiche du chargeur sous le joystick pour le chargement;

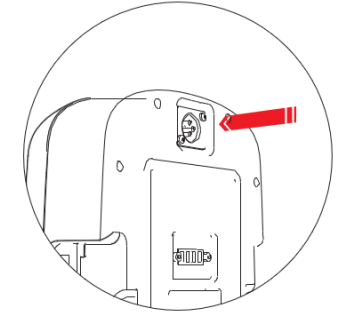

Méthode de charge 2 : retirez la batterie, branchez la fiche du chargeur dans le port de charge de la batterie pour charger;

VISUELS NON CONTRACTUELS - PEUVENT ÊTRE SOUMIS À DES MODIFICATIONS



Il est impératif de n'utiliser que le chargeur de batteries Lithium fourni par ErgoConcept. L'utilisation de tout autre chargeur est formellement interdite.

IV/ MÉTHODE D'OUVERTURE ET DE PLIAGE DU FAUTEUIL

A. Méthode d'ouverture du fauteuil

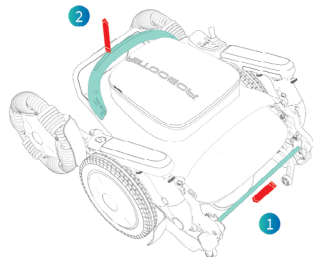

Lors du dépliage manuel du fauteuil roulant électrique, veuillez appuyer sur la barre de pliage d'une main et tirer le dossier vers le haut de l'autre main jusqu'à ce que le fauteuil roulant électrique soit complètement ouvert.

B. Méthode de pliage du fauteuil

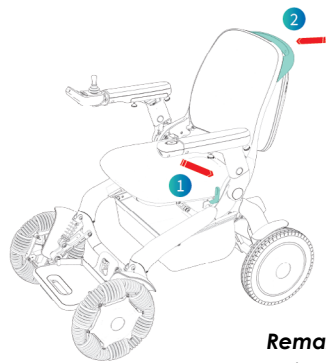

Lorsque vous pliez manuellement le fauteuil roulant électrique, appuyez sur le bouton de pliage d'une main et tirez le dossier vers le haut avec l'autre main jusqu'à ce que le fauteuil roulant électrique est entièrement plié.

LORS DU PLIAGE, LE FAUTEUIL ROULANT NE PEUT PAS ÊTRE VERROUILLÉ AU 1ER ANGLE. VEUILLEZ UTILISER LE 2ÈME ANGLE OU UN ANGLE SUPÉRIEUR. IL DOIT ÊTRE Plié AU 2ÈME ANGLE POUR TENIR DANS LA BOÎTE D'EMBALLAGE.

Remarque : avant de plier le fauteuil roulant électrique, videz les articles dans le panier de rangement pour éviter tout dommage

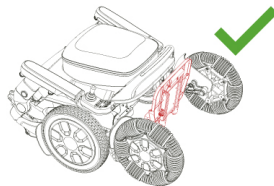
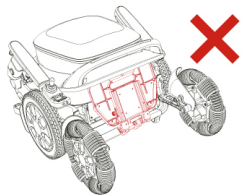

ATTENTION : LORS DU PLIAGE VEUILLEZ REPLIER LES REPOSE-PIEDS EN DERNIER.

Anti-pincement

Remarque : Pendant les étapes de pliage/ouverture, ne touchez pas la position indiquée dans la notice anti-pincement.

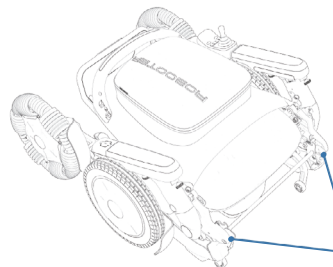

POINT DE PINCEMENT

V/ INSTALLATION DANS LE FAUTEUIL

1. ASSUREZ-VOUS QUE L'ALIMENTATION EST COUPÉE.

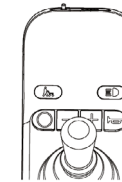

2. RELEVEZ L'ACCOUDOIR

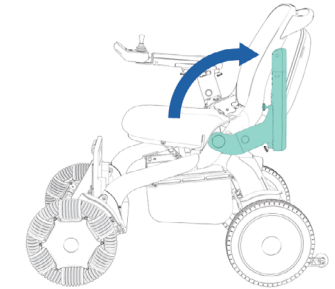

3. SOULEVEZ LE REPOSE-PIED EN TENANT LA POIGNÉE DANS LA MAIN.

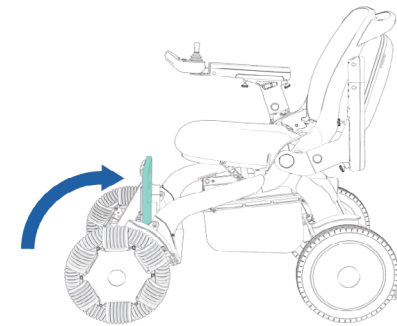

4. ACCÉDER AU SIÈGE SUR LE CÔTÉ. ASSEYEZ-VOUS SUR LE SIÈGE.

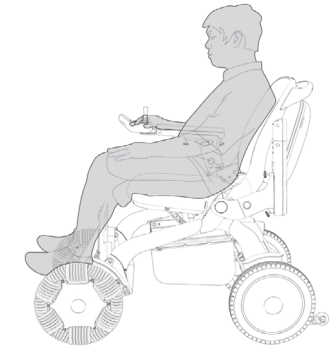

5. RAMENEZ L'ACCOUDOIR VERS L'AVANT.

6. RAMENEZ LE REPOSE-PIEDS EN POSITION NORMALE.

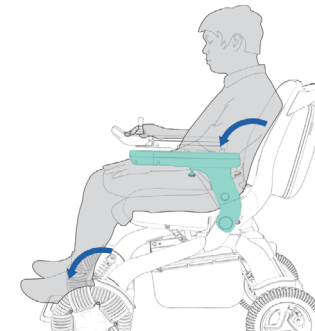

7. ATTACHEZ LA CEINTURE DE SÉCURITÉ.

8. DÉMARRAGE/ CONDUITE.

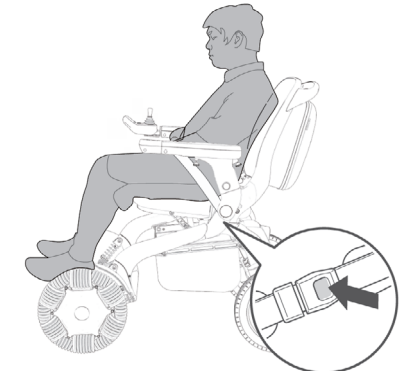

VISUELS NON CONTRACTUELS - PEUVENT ÊTRE SOUMIS À DES MODIFICATIONS

VI/ RÉGLAGE DES COMPOSANTS

A. Branchement Joystick - installation Gauche/Droit

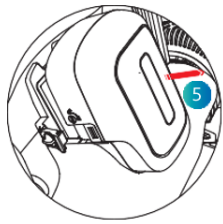

Retirez la batterie avant de retirer le joystick

Dans chaque accoudoir se trouve un câble d'alimentation Joystick.
Le bloc de commande peut être placé à droite ou à gauche en débranchant le joystick et en reconnectant sur l'autre accoudoir

Étape 1 : ⚠️ Veuillez **RETIRER LA BATTERIE** du fauteuil avant de changer de côté le joystick.

Étape 2 : Retirez les trois vis sous le contrôleur de l'accoudoir. Débranchez les connexions des contrôleurs gauche et droit.

Étape 3 : Échangez de côté le joystick et la lampe. Branchez les connexions, **en vous assurant que les branchements électriques se fassent dans le bon sens.** À l'aide des molettes, veuillez refixer les 2 embouts sur les accoudoirs.



Branchement

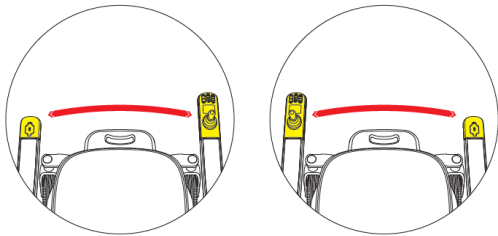

⚠️ Il est impératif de **RETIRER LA BATTERIE DU FAUTEUIL** avant toute intervention sur le joystick. En cas de non respect de ces consignes, les dommages que pourrait subir le fauteuil ne sauraient être couverts par la garantie.

B. Inclinaison du dossier

Pour incliner le dossier, poussez et tirez sur les 2 boutons situés à l'arrière du dossier, Adaptez l'inclinaison souhaitée, puis replacez les 2 boutons en position verrouillée.



REMARQUES : L'INCLINAISON DU DOSSIER EN POSITION 3 ET 4 NE PEUVENT ÊTRE UTILISÉES QUE LORSQUE LE FAUTEUIL EST À L'ARRÊT. LORS DU PLIAGE, LE FAUTEUIL ROULANT NE PEUT PAS ÊTRE VERROUILLÉ AU 1ER ANGLE. VEUILLEZ UTILISER LE 2ÈME ANGLE OU UN ANGLE SUPÉRIEUR. IL DOIT ÊTRE Plié AU 2ÈME ANGLE POUR TENIR DANS LA BOÎTE D'EMBALLAGE.

C. Accoudoirs

1. RÉGLAGE EN PROFONDEUR



3 Positions de réglage en profondeur

⚠️ Il est impératif de **RETIRER LA BATTERIE DU FAUTEUIL** avant toute intervention sur le joystick. En cas de non respect de ces consignes, les dommages que pourrait subir le fauteuil ne sauraient être couverts par la garantie.

ÉTAPE 1 : ⚠️ Veuillez **RETIRER LA BATTERIE** du fauteuil avant de régler la longueur du joystick.

ÉTAPE 2 : utilisez une clé hexagonale pour retirer les trois vis Allen sous l'accoudoir, et en couissant le joystick choisissez la position parmi les 3 niveaux de réglages.

ÉTAPE 3 : utilisez la clé hexagonale pour verrouiller la vis à six pans creux.

2. RÉGLAGE EN LARGEUR



Pour ajuster la largeur entre accoudoirs, dévissez les deux molettes situées sous chaque accoudoirs, en glissant les accoudoirs vous pouvez choisir l'espace qui vous convient, puis revissez les 4 molettes.

D. Largeur d'assise

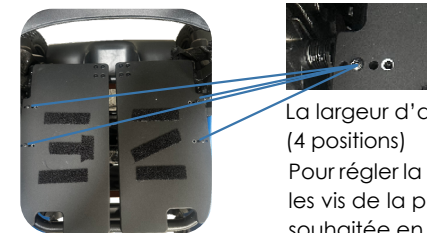

La largeur d'assise du BR8L EXPLORER est réglable en largeur (4 positions)

Pour régler la largeur de l'assise, dévissez à l'aide de la clé Allen les vis de la plaque noire située sous le siège. Ajustez la largeur souhaitée en puis revissez fermement.

VISUELS NON CONTRACTUELS - PEUVENT ÊTRE SOUMIS À DES MODIFICATIONS

E. Eclairage

Le fauteuil BR8L EXPLORER est équipé d'un éclairage à l'avant et à l'arrière.



ECLAIRAGE AVANT (F.)

Le BR8L EXPLORER est équipé d'un éclairage à l'avant situé au niveau de l'extrémité de l'accoudoir.

ECLAIRAGE ARRIÈRE

Le BR8L EXPLORER est équipé d'éclairage arrière.

3 fonctions disponibles : Eclairage, Clignotants et Feux de détresse

INSTALLATION DE LA TÉLÉCOMMANDE

1. Positionnez l'élastique

Placez l'élastique autour de l'accoudoir au niveau du module lampe.

2. Fixez la télécommande

- Posez la télécommande sur l'accoudoir.
- Tirez l'élastique.
- Insérez-le dans l'une des deux encoches prévues (au-dessus ou en dessous de la télécommande).

Assurez-vous que la télécommande est bien maintenue et facilement accessible.

UTILISATION DES BOUTONS

Flèche gauche : Active le clignotant gauche

Flèche droite : Active le clignotant droit

STOP : Éteint tous les feux

MODE :

- Permet de passer du mode warning (clignotement simultané des deux côtés)
- Au mode lumières fixes (les deux feux restent allumés en continu)

INDICATEUR LUMINEUX

Une diode rouge est présente sur la télécommande :

- Allumée (fixe ou clignotante) : Les feux sont activés
- Éteinte : Les feux sont éteints

F. Lumière tactile et port de chargement USB

Pour allumer ou éteindre la lumière, touchez l'interrupteur tactile de la lampe de l'accoudoir.

L'ensemble de lampe tactile de l'accoudoir fournit deux ports de chargement USB (USB Type-A, USB Type-C)

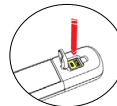
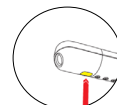

VII/ MÉTHODE DE PILOTAGE ET MANIPULATION

A. Fonctions et affichage du joystick

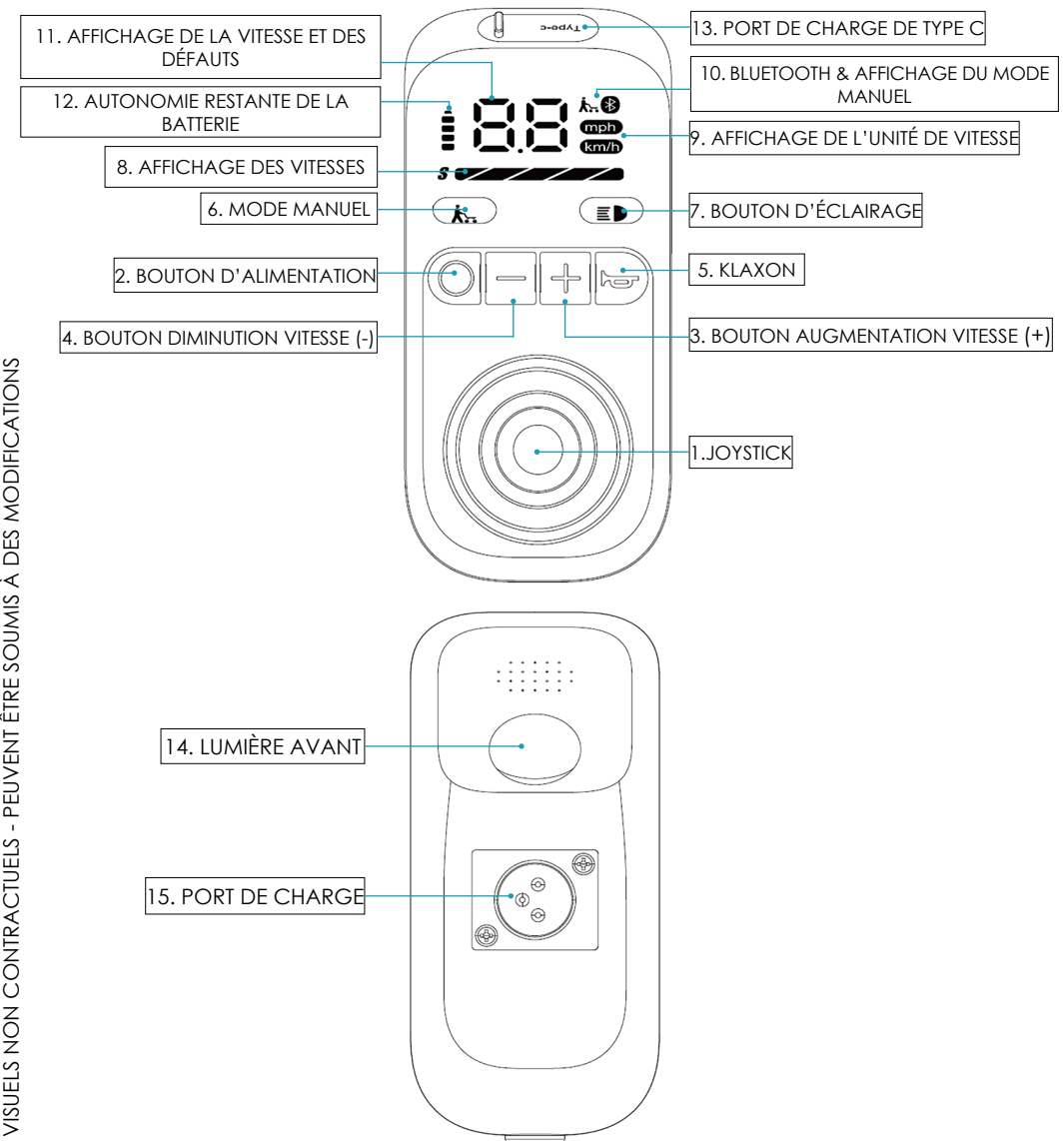

VISUELS NON CONTRACTUELS - PEUVENT ÊTRE SOUMIS À DES MODIFICATIONS

B. Fonctions détaillées

1. Joystick :

Dirigez le joystick pour contrôler la vitesse et la direction du fauteuil roulant.

2. Bouton d'alimentation :

Appui court pour allumer l'appareil ; appui long pendant 3 secondes pour l'éteindre. Le mode verrouillé est activé par défaut au démarrage ; appui court pour déverrouiller et utiliser le fauteuil.

Appuyez à nouveau brièvement en mode déverrouillé pour le reverrouiller.

3 et 4. Boutons d'augmentation / diminution de la vitesse :

Appui court pour changer de vitesse (5 niveaux : 1 à 5. 5 étant la vitesse la plus élevée et 1 la plus basse).

5. Bouton klaxon :

Appui court une fois pour activer le klaxon une fois.

6. Bouton Mode Manuel :

Appui court pour activer ou désactiver la fonction « mode manuel ». Le mode manuel permet de pousser le fauteuil manuellement, débrayage des moteurs et fonctionnement électrique désactivé.

7. Bouton d'éclairage :

Appui court pour allumer ou éteindre la lumière avant.

9. Affichage de l'unité de vitesse :

Permet de basculer entre km/h et mph (appui long sur les boutons + et - pendant 3 secondes).

10. Affichage du statut Bluetooth et du mode manuel :

Lorsque le fauteuil roulant est connecté à un appareil Bluetooth, l'icône Bluetooth sur le fauteuil s'allume.

L'appareil Bluetooth peut être utilisé pour configurer des paramètres et effectuer des opérations simples sur le fauteuil roulant.

Ces appareils Bluetooth peuvent être des téléphones mobiles ou joysticks accompagnateurs, etc.

Lorsque le bouton mode manuel est activé, l'indicateur du mode manuel s'allume.

11. Affichage de la vitesse et des défauts :

Indique la vitesse de déplacement actuelle ; affiche un code d'erreur en cas de dysfonctionnement. (voir page 28 DYSFONCTIONNEMENTS EVENTUELS)

12. Indicateur du niveau de batterie restant :

Indicateur LED à 5 barres indiquant le niveau de la batterie.

13. Port de charge Type-C :

Permet de charger des téléphones mobiles ou des appareils électroniques (Sortie : 3,6 ~ 12 V, 2,9 A).

14. Lumière blanche à l'avant :

Appuyez sur le bouton d'éclairage pour allumer ou éteindre la lumière avant.

15. Port de charge de la batterie :

Permet de charger la batterie du fauteuil roulant à l'aide du chargeur fourni. Assurez-vous que la batterie est correctement installée.

Pendant la charge du fauteuil avec le chargeur, l'indicateur de batterie à 5 barres sur le contrôleur clignote successivement et le joystick ne répond pas.

Le fauteuil roulant ne peut pas être utilisé pendant la charge.

Paramètres disponibles par le joystick :

14. Régulateur de vitesse (Cruise Control) :

Appuyez longuement sur le bouton + en mode déverrouillé pour l'activer (l'icône S devient verte).

La fonction se désactive automatiquement s'il n'y a aucune action sur le joystick pendant 5 secondes.

Tirez le joystick vers l'arrière pour quitter le mode régulateur de vitesse.

Si vous actionnez le joystick vers l'avant ou tournez dans les 5 secondes, le régulateur de vitesse s'active. Le fauteuil avance alors à la vitesse maximale du niveau sélectionné et ne s'arrête pas lorsque vous relâchez le joystick.

Déplacez le joystick à gauche ou à droite pour ajuster la direction.

15. Affichage du nom Bluetooth :

Appuyez simultanément sur les boutons «klaxon» et «éclairage» en mode verrouillé pour afficher les deux derniers chiffres du nom Bluetooth, facilitant ainsi la recherche du fauteuil roulant souhaité dans la liste des fauteuils roulants à proximité scannés par l'application, notamment lorsqu'il y a de nombreux fauteuils roulants aux alentours.

16. Mode économie d'énergie :

Le fauteuil s'éteint automatiquement après 10 minutes d'inactivité.

Il peut être rallumé via l'application dans les 3 jours suivant l'arrêt.

17. Mode éco :

Appuyez longuement sur le bouton mode manuel pendant 3 secondes pour entrer ou sortir du mode éco.

Dans ce mode, la vitesse peut uniquement être réglée entre les niveaux 1 et 2.

18. Mode amélioré :

Appuyez longuement sur le bouton d'éclairage pendant 3 secondes pour basculer entre le mode amélioré et le mode normal.

En mode amélioré, la vitesse maximale est augmentée à 10 km/h.

Le mode amélioré est destiné à une utilisation de courte durée uniquement.

VISUELS NON CONTRACTUELS - PEUVENT ÊTRE SOUMIS À DES MODIFICATIONS

VIII/ ENTRETIEN

Inspection et entretien ponctuels quotidiens

- L'utilisateur ou l'opérateur du fauteuil roulant électrique est responsable du nettoyage, de l'inspection et de l'entretien ;
- L'entretien général du fauteuil roulant électrique comprend : Nettoyer les fauteuils roulants électriques, vérifier les pneus, vérifier les batteries ;
- Notre suggestion : Le fauteuil roulant électrique doit être contrôlé tous les 6 mois ;
- Lorsque le fauteuil roulant électrique doit être nettoyé, le contrôleur supérieur doit être essuyé avec la serviette propre ;
- Vérifiez régulièrement (hebdomadairement ou mensuellement, selon la fréquence) les pièces de connexion (telles que les vis et les écrous) pour le desserrage, la chute et la corrosion, etc. ;
- Vérifiez régulièrement si les pièces pliantes sont coincées, tombent et autres conditions ;
- Vérifiez régulièrement les pneus pour le vieillissement et l'usure importante, etc. ;
- En cas de pluie ou de temps humide, le fauteuil roulant électrique doit être essuyé autant que possible pour éviter la rouille due à l'humidité ;
- Les fauteuils roulants électriques doivent essayer d'éviter l'exposition au soleil par temps chaud.

Méthode de nettoyage du produit

- Méthode de nettoyage du fauteuil roulant électrique : Essayez avec la serviette propre à l'intérieur du produit.

IX/ GUIDE D'UTILISATION DE L'APPLICATION DU FAUTEUIL ROULANT ÉLECTRIQUE

Scannez le code QR pour télécharger l'APP



Banghui Android



Bangbang walking ios

6.0.1 Démarrer l'interface de recherche 6.0.2 Demander les autorisations Bluetooth

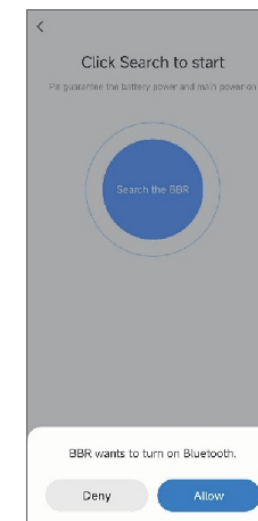
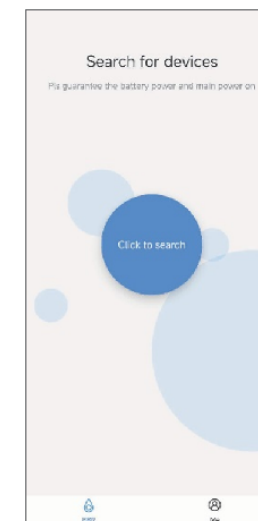

Il est impératif de n'utiliser que le chargeur de batteries Lithium fourni par ErgoConcept. L'utilisation de tout autre chargeur est formellement interdite.

VISUELS NON CONTRACTUELS - PEUVENT ÊTRE SOUMIS À DES MODIFICATIONS

6.0.3 Demander des autorisations de localisation

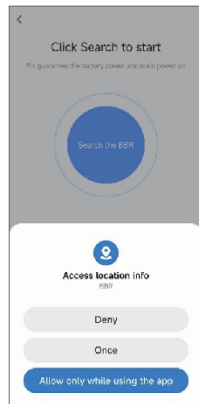

6.1 Interface d'état du fauteuil roulant électrique

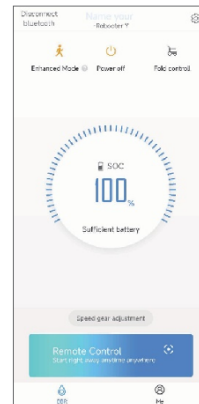

6.2 Mode de commande de vitesse à distance pour le fauteuil roulant électrique

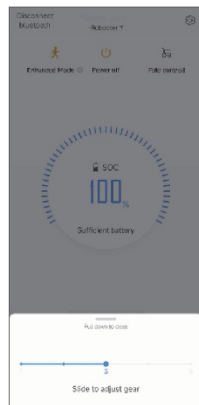

6.3 Mode télécommande pour le fauteuil roulant électrique



Il est impératif de n'utiliser que le chargeur de batteries Lithium fourni par ErgoConcept. L'utilisation de tout autre chargeur est formellement interdite.

6.4 Mode de conduite

La mise à jour du fauteuil peut être nécessaire pour avoir accès aux modes de conduite

MISE À JOUR DU FAUTEUIL

Accéder aux réglages par la ROUE DES PARAMÈTRES > Choisir VERSION DE L'APPAREIL > Cliquer sur le bouton VERIFIER LES MISES A JOUR

La mise à jour du fauteuil peut prendre quelques minutes

RÉGLAGE DU MODE DE CONDUITE PAR L'APPLICATION SMARTPHONE

Accéder aux réglages par la ROUE DES PARAMÈTRES > Choisir RÉGLAGES GÉNÉRAUX > Choisir le menu PARAMÈTRES DE CONDUITE

Paramètres du mode de conduite

- Mode Intérieur
- Mode Standard
- Mode Extérieur
- Mode Sport

Sélectionner le **MODE DE CONDUITE** adapté

4 modes : du plus doux (mode intérieur) au plus réactif (mode sport)

VISUELS NON CONTRACTUELS - PEUVENT ÊTRE SOUMIS À DES MODIFICATIONS

6.5 Mode de verrouillage à distance pour le fauteuil roulant électrique

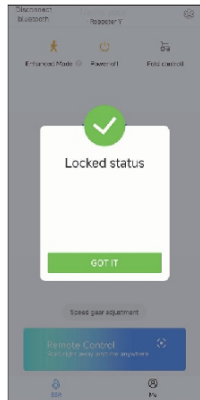

6.6 Paramètres vocaux pour le fauteuil roulant électrique

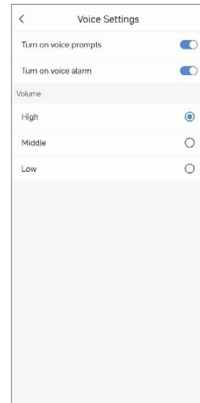

6.7 Informations sur la batterie

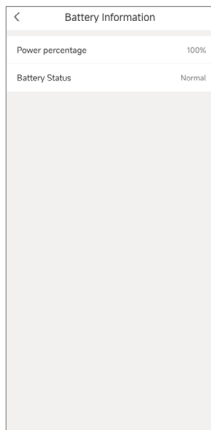

6.8 Mise à niveau de la version du logiciel

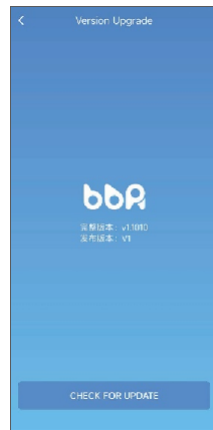

Il est impératif de n'utiliser que le chargeur de batteries Lithium fourni par ErgoConcept. L'utilisation de tout autre chargeur est formellement interdite.

VISUELS NON CONTRACTUELS - PEUVENT ÊTRE SOUMIS À DES MODIFICATIONS



POINT DE VIGILANCE

Franchissement d'une petite marche :

Dirigez lentement le fauteuil face à la marche et maintenez le joystick en avant pendant le franchissement. La marche ne doit pas excéder 10 cm de hauteur.

Piloter en montée :

Le corps doit légèrement être penché en avant afin de garder le centre de gravité en avant et piloter avec une vitesse adaptée. L'inclinaison de la pente ne doit pas excéder 10°.

Entrer et sortir d'un ascenseur :

L'utilisateur doit apporter une attention particulière à l'intervalle de temps d'ouverture et de fermeture des portes de l'ascenseur afin d'éviter toutes collisions lorsqu'il rentre ou sort de l'ascenseur.

Circulation sur les trottoirs :

En ville, il est obligatoire de circuler sur les trottoirs, il est interdit de circuler sur les rues ou les routes. Pour traverser, utilisez obligatoirement les passages piétons.

Passages piétons :

Pour traverser les rues, utilisez obligatoirement les passages piétons. Accordez une attention particulière lors de la montée sur les bateaux des trottoirs.

X/ CONSEILS GÉNÉRAUX DE SÉCURITÉ



POINT DE VIGILANCE

Il est interdit de stocker le fauteuil dans un environnement trop chaud ou trop froid au risque de raccourcir la durée de vie du fauteuil. Éviter de conserver la batterie dans un endroit trop chaud, au risque d'inflammation.

Il y a des composants électroniques dans le joystick, éviter de presser sur les boutons lorsque ce dernier est éteint.

Attention de ne pas laisser le fauteuil sur les fourreaux latéraux de la batterie au risque de causer des dommages sur cette dernière.

En cas de crevaison, l'utilisateur ne doit plus utiliser son fauteuil roulant pour des raisons de sécurité et se mettre en sécurité. Il doit contacter son revendeur dans les meilleurs délais pour équiper son fauteuil de nouvelles roues pneumatiques. Il peut également utiliser la bombe anti-crevaison présente sur le bon de commande pour une utilisation limitée.



ATTENTION

Lors de l'installation sur l'assise, ne jamais prendre appui directement sur le joystick mais utiliser l'accoudoir.

Veiller à ne pas dégrader le câble électrique de la batterie lorsque vous le débranchez.

Veiller à ce que le câble reliant le joystick à la batterie soit inséré dans les petites attaches situées le long des accoudoirs afin d'éviter tout risque de dégradation.

L'utilisation du fauteuil est interdite en état d'ébriété.

L'utilisateur doit comprendre et connaître les spécificités et fonctionnalités du fauteuil et pratiquer un entraînement répété sur un sol plat et sécurisé avant une utilisation quotidienne.

Durant la période de prise en main des fonctionnalités du fauteuil, l'utilisateur doit être accompagné par une personne compétente.

Lors du pliage et dépliage, ne jamais introduire vos mains ou doigts dans le système de pliage du fauteuil.

Le fauteuil **BR8L EXPLORER** n'est pas habilité à être utilisé dans un véhicule à moteur



INTERDICTION

- Les batteries doivent être préservées de tout contact avec de l'eau, de l'humidité ou de la moisissure, cela peut causer des dysfonctionnements, des courts-circuits.
- Si un court-circuit se produit, cela peut provoquer un arc électrique susceptible de provoquer des brûlures ou un incendie.
- Les batteries doivent être préservées de tout contact avec du feu ou une forte source de chaleur, dans le cas contraire, cela peut provoquer une explosion ou un incendie.
- Il est interdit de démonter les batteries ou de leur infliger de violents impacts, cela peut provoquer une inflammation des batteries ou un incendie
- Il est interdit d'exposer les batteries à un environnement trop chaud ou extrêmement froid, cela peut diminuer la performance des batteries ou les endommager.
- Il est très fortement déconseillé de laisser les batteries sur la plage arrière d'un véhicule, cela peut enflammer les batteries ou provoquer un incendie.
- Si les batteries deviennent chaudes, se déforment ou dégagent une odeur inhabituelle pendant l'utilisation ou le rechargement, vous devez impérativement et immédiatement cesser le chargement ou l'utilisation, dans le cas contraire, cela peut endommager les batteries ou les enflammer.
- En cas de fuite des batteries, elles doivent impérativement être tenues éloignées de toute source incandescente ou de chaleur, dans le cas contraire cela peut provoquer une inflammation des batteries ou une explosion.
- Ne jamais laisser un enfant manipuler ou jouer avec les batteries, et conserver les dans un endroit inaccessible pour les enfants.
- Le chargeur « Easy Loading Kit » et les batteries ne doivent pas être couvertes par un tissu ou tout autre objet pendant le chargement. Ils doivent être disposés dans un endroit frais, sec et bien ventilé.
- Même inutilisées, les batteries Lithium Ion ont la particularité de se déchargées. Il ne faut donc pas les stocker pour de longues périodes peu chargées, cela provoquera une baisse des performances.
- En cas de non-utilisation de longue durée, les batteries doivent être pleinement rechargées.
- Elles doivent être rechargées au minimum une fois tous les trois mois, afin de préserver leur performance.
- Les batteries Lithium Ion sont recyclables. Lors du renouvellement des batteries, l'utilisateur remettra les batteries Ergoconcept usagées, afin de procéder au recyclage.

VISUELS NON CONTRACTUELS - PEUVENT ÊTRE SOUMIS À DES MODIFICATIONS



AVERTISSEMENT

- L'utilisateur doit faire preuve d'une capacité de discernement et de jugement nécessaire à l'utilisation du fauteuil en toute sécurité, ainsi qu'une aptitude à contrôler et maîtriser le fauteuil.
- L'utilisateur doit prendre connaissance de ce guide d'instructions AVANT toute utilisation et le conserver en cas de besoin.
- Il y a des composants électroniques dans le joystick, éviter de presser sur les boutons lorsque ce dernier est éteint.
- Attention de ne pas laisser le fauteuil sur les fourreaux latéraux de la batterie au risque de causer des dommages sur cette dernière.



Influence du fauteuil roulant sur les équipements environnants

Le fauteuil roulant électrique émet des champs électromagnétiques lors de son fonctionnement. Dans certaines situations, ces émissions peuvent perturber le fonctionnement d'équipements électroniques situés à proximité.

Les équipements susceptibles d'être affectés comprennent notamment :

- Les systèmes d'alarme antivol des commerces ;
- Les portiques de détection électroniques ;
- Les portes automatiques ;
- Certains dispositifs de contrôle d'accès ou autres équipements électroniques sensibles.

Lors du passage à proximité de ces installations, il est recommandé de maintenir une vitesse modérée et de suivre les consignes de sécurité affichées.

Si vous constatez une réaction inhabituelle d'un équipement électronique, éloignez le fauteuil de la zone concernée et informez le gestionnaire de l'installation si nécessaire.

Le fauteuil roulant est conçu conformément aux exigences de compatibilité électromagnétique en vigueur. Toutefois, dans certaines conditions particulières, des interactions avec des équipements électroniques sensibles peuvent se produire.



Avertissement – Distance d'arrêt en pente ATTENTION

La distance nécessaire pour arrêter complètement le fauteuil roulant peut être sensiblement plus importante lors d'un déplacement sur une pente que sur une surface plane.

En descente, l'effet de la gravité augmente la distance de freinage et peut réduire la capacité du fauteuil à s'arrêter immédiatement après le relâchement de la commande de déplacement.

Afin de garantir votre sécurité :

- Adaptez toujours votre vitesse avant d'aborder une pente ;
- Anticipez une distance d'arrêt plus importante qu'en terrain plat ;
- Évitez les freinages brusques lorsque cela est possible ;
- Maintenez une distance de sécurité suffisante avec les personnes, les obstacles et les véhicules.

En cas de pente importante ou de conditions de faible adhérence (sol mouillé, gravillons, neige ou verglas), la distance d'arrêt peut encore augmenter. Faites preuve d'une vigilance accrue et réduisez votre vitesse en conséquence.



Influence des champs électromagnétiques

Le fonctionnement de votre fauteuil roulant électrique peut être affecté par la présence de champs électromagnétiques puissants.

Certaines installations ou certains équipements électriques peuvent générer des champs électromagnétiques susceptibles de perturber temporairement les performances du fauteuil roulant. Ces perturbations peuvent notamment entraîner :

- Une modification involontaire de la vitesse ;
- Un arrêt habituel du système de commande ;
- Un fonctionnement irrégulier des composants électroniques.

Les sources potentielles de champs électromagnétiques comprennent notamment :

- Les générateurs électriques ;
- Les transformateurs et postes électriques de forte puissance ;
- Les lignes électriques à haute tension ;
- Les émetteurs radio ou radar de forte puissance ;
- Certains équipements industriels ou médicaux produisant de forts champs électromagnétiques.

Recommandations

Afin de limiter les risques de perturbation :

- Maintenez une distance de sécurité avec les installations produisant de forts champs électromagnétiques ;
- Si vous constatez un comportement anormal du fauteuil, éloignez-vous immédiatement de la source suspectée lorsque cela peut être fait en toute sécurité ;
- Arrêtez le fauteuil et redémarrez-le une fois éloigné de la zone concernée si le comportement anormal persiste ;
- Si le problème se reproduit ou si vous avez un doute sur le bon fonctionnement de votre fauteuil, contactez votre revendeur ou le service après-vente agréé avant toute nouvelle utilisation.

Important: Les téléphones mobiles, smartphones et autres appareils électroniques de faible puissance utilisés dans des conditions normales ne provoquent généralement pas de perturbations significatives. Toutefois, il est recommandé d'éviter de placer des appareils émetteurs directement à proximité du boîtier de commande ou des composants électroniques du fauteuil lorsqu'ils sont en fonctionnement.

VISUELS NON CONTRACTUELS - PEUVENT ÊTRE SOUMIS À DES MODIFICATIONS



ATTENTION



INTERDICTION



ACCOMPAGNEMENT

1 - Traversée de chemin de fer :

Il est absolument interdit de traverser des chemins de fer sans être accompagné par une personne compétente. Le franchissement d'une marche trop élevée peut engendrer des accidents de basculement et provoquer des accidents corporels graves.

2 - Circulation en pente :

Circuler sur une surface en pente supérieure à 10° (montée ou descente) peut engendrer des accidents de basculement et provoquer des accidents corporels graves. Si la situation le nécessite, la présence d'un accompagnant compétent est obligatoire lors de la circulation sur des surfaces pentues.

3 - Franchissement de marches :

Le franchissement d'une marche trop élevée peut engendrer des accidents de basculement et provoquer des dégâts corporels graves. Si la situation le nécessite, la présence d'un accompagnant compétent est obligatoire lors du franchissement de marches.

4- Feux de circulation :

L'utilisateur du fauteuil doit accorder une attention particulière au délai de changement de couleur des feux de circulation. Le non-respect de ce point peut provoquer des accidents corporels graves. Si la situation le nécessite, la présence d'un accompagnant compétent est obligatoire pour la traversé des passages piétons.

5 - Dangers liés à l'utilisation de batteries non rechargées :

Une panne de batterie due à un défaut de rechargement peut se produire lorsque l'utilisateur traverse la rue et provoquer des accidents graves. Si la situation le nécessite, la présence d'un accompagnant compétent est obligatoire pour la traversé des passages piétons.

VISUELS NON CONTRACTUELS - PEUVENT ÊTRE SOUMIS À DES MODIFICATIONS



ATTENTION



INTERDICTION



ACCOMPAGNEMENT

6 - Montée et descente de lit :

Des manœuvres inappropriées lorsque l'utilisateur accède ou sort de son lit peut provoquer des dégâts corporels graves. Si la situation le nécessite, la présence d'un accompagnant compétent est obligatoire pour la montée et la descente du lit si la situation le nécessite.

7 - Réparation :

Il est interdit à l'utilisateur (ou toute personne non-autorisée) de réparer son fauteuil lui-même, cela peut causer des dommages définitifs sur le fauteuil et provoquer des dégâts corporels graves. Cela provoque également l'annulation de toutes formes de garantie constructeur. Le fauteuil doit obligatoirement être réparé par un réparateur professionnel agréé, ou le service de maintenance d'ErgoConcept.

8 - Sécurité Enfants :

Il est absolument interdit de laisser un enfant jouer avec le produit, cela peut causer des dommages définitifs sur le fauteuil et provoquer des dégâts corporels graves. Cela provoque également l'annulation de toutes formes de garantie constructeur. Le fauteuil doit obligatoirement être rangé dans un endroit inaccessible pour un enfant / Il est indispensable de noter que le fauteuil, ne doit pas être utilisé comme siège-auto.

9 - Manutention :

Il est absolument interdit de saisir les batteries ou leur fourreau pour soulever ou déplacer le fauteuil. Cela peut causer des dommages définitifs sur le fauteuil et provoquer des dégâts corporels graves. Les personnes qui soulèvent ou déplacent le fauteuil doivent le saisir par le cadre.

10 - Nettoyage :

Projeter de l'eau directement sur le fauteuil électrique peut causer des dommages définitifs sur le fauteuil et provoquer des accidents corporels graves. Essuyer le fauteuil avec un tissu propre et humide si nécessaire.

XI/ RÉUTILISATION, NETTOYAGE ET DÉSINFECTION

Le **BR8L EXPLORER** est un dispositif réutilisable, pouvant être remis à disposition d'un nouvel utilisateur après retraitement par un professionnel habilité ou un revendeur de matériel médical.

Nettoyage et désinfection

- Nettoyer les surfaces accessibles (châssis, toiles d'assise et de dossier, accoudoirs, repose-pieds, poignées) à l'aide d'un chiffon doux humidifié et d'un détergent neutre, non abrasif et non corrosif. Proscrire solvants, eau sous pression et immersion.
- Désinfecter les zones en contact avec l'utilisateur avec un désinfectant de surface compatible matériel médical, en respectant son temps d'action.
- Ne jamais appliquer de produit directement sur les composants électroniques, la batterie ou les connecteurs. Sécher soigneusement avant remontage ou mise en charge.

Conditionnement

- Une fois le bon fonctionnement vérifié, replier le fauteuil et le conditionner dans son emballage de transport d'origine ou un emballage équivalent protégeant les composants.
- La batterie lithium-ion (marchandise dangereuse de classe 9, UN3480/UN3481) doit être conditionnée et transportée conformément à l'accord ADR : emballage homologué, protection contre les courts-circuits et étiquetage réglementaire.

Vérifications avant remise en service

Contrôler le serrage des éléments de réglage et de fixation, l'état et l'autonomie de la batterie, ainsi que l'absence de jeu, de déformation ou d'usure du châssis et du mécanisme de pliage.

DURÉE DE VIE ATTENDUE DU FAUTEUIL ROULANT

Durée de vie prévue : dans des conditions normales d'utilisation, d'entretien et de maintenance conformes aux recommandations figurant dans ce guide, la durée de vie attendue du fauteuil roulant est de **5 ans** à compter de sa première mise en service.

Cette durée de vie est donnée à titre indicatif et peut varier en fonction de plusieurs facteurs, notamment :

- La fréquence et les conditions d'utilisation ;
- Le poids de l'utilisateur et des charges transportées ;
- L'environnement d'utilisation (intérieur, extérieur, humidité, poussière, etc.) ;
- Le respect des opérations d'entretien et de maintenance préventive ;
- Le remplacement des pièces d'usure conformément aux préconisations du fabricant.

Afin de garantir la sécurité et les performances du fauteuil roulant pendant toute sa durée de vie, il est recommandé de faire réaliser un contrôle technique périodique par un revendeur ou un centre de maintenance agréé ErgoConcept.

À l'issue de sa durée de vie attendue, le fauteuil roulant doit faire l'objet d'une évaluation par un professionnel qualifié avant toute poursuite de son utilisation.

VISUELS NON CONTRACTUELS - PEUVENT ÊTRE SOUMIS À DES MODIFICATIONS

XII/ RECYCLAGE ET FIN DE VIE DU FAUTEUIL ROULANT

• Protection de l'environnement

Votre fauteuil roulant électrique est composé de matériaux et de composants pouvant être recyclés ou valorisés. À la fin de sa durée de vie, il ne doit pas être éliminé avec les déchets ménagers.

Nous vous recommandons de confier votre fauteuil roulant à votre revendeur ou à un organisme spécialisé afin qu'il soit pris en charge dans une filière de traitement adaptée, conforme à la réglementation en vigueur.

• Recyclage des batteries

Les batteries équipant ce fauteuil roulant contiennent des substances qui nécessitent une collecte et un traitement spécifiques. Elles ne doivent en aucun cas être jetées avec les ordures ménagères, ni être incinérées.

ErgoConcept travaille avec un organisme agréé et certifié pour assurer la collecte, le transport et le recyclage des batteries dans le respect des exigences environnementales et réglementaires.

Lorsque les batteries arrivent en fin de vie, nous vous invitons à les rapporter à votre revendeur ou à un point de collecte agréé. Elles seront prises en charge par la filière de recyclage appropriée.

• Recyclage des autres composants

Les éléments métalliques, plastiques et électroniques du fauteuil roulant peuvent également être recyclés selon les filières de traitement adaptées.

En contribuant au recyclage de votre fauteuil roulant et de ses batteries, vous participez à la préservation des ressources naturelles et à la réduction de l'impact environnemental des déchets électriques et électroniques.

« ErgoConcept est adhérent à un éco-organisme agréé pour la collecte et le recyclage des équipements électriques et électroniques ainsi que des batteries, garantissant une prise en charge conforme à la réglementation française et européenne. »

ÉLIMINATION ET FIN DE VIE

(réf. Annexe I, 23.4 (v), règlement (UE) 2017/745)

En fin de vie, le **BR8L EXPLORER** ne doit pas être éliminé avec les déchets ménagers. Il s'agit d'un équipement électrique et électronique (DEEE) intégrant une batterie lithium-ion, soumis à des filières de collecte et de traitement spécifiques.

Batterie lithium-ion :

- Ne jamais jeter la batterie avec les ordures ménagères ni l'incinérer : risque d'incendie ou d'explosion.
- Ne pas ouvrir, percer, écraser ni court-circuiter la batterie ; protéger les bornes (ruban isolant) avant dépôt.
- Une batterie endommagée, gonflée ou présentant une fuite doit être manipulée avec précaution et déposée séparément dans une filière agréée.
- Déposer la batterie usagée dans un point de collecte agréé pour piles et accumulateurs, ou la remettre au revendeur ou au fabricant.

XIII/ DYSFONCTIONNEMENTS EVENTUELS

CODE	DESCRIPTION	ACTION CORRECTIVE
20		
21	PROBLÈME DE CONNEXION AVEC LE JOYSTICK	"VÉRIFIER L'ÉTAT DU CÂBLE RELIANT LE MASTER CONTROLER AU JOYSTICK. SI NÉCESSAIRE, LE REMPLACER."
22		
23		
24	LE JOYSTICK N'EST PAS EN POSITION 0 LORS DE L'ALLUMAGE	ETEINDRE LE FAUTEUIL, ET LE RALLUMER SANS TOUCHER AU JOYSTICK
40	SERVOMOTEUR GAUCHE DÉBRAYÉ	MERCI D'EMBRAYER LE MOTEUR EN ACTIVANT LA POIGNÉE VERS LE HAUT.
41	SERVOMOTEUR DROIT DÉBRAYÉ	MERCI D'EMBRAYER LE MOTEUR EN ACTIVANT LA POIGNÉE VERS LE HAUT.
42	LES DEUX SERVOMOTEUR SONT DÉBRAYÉS	MERCI D'EMBRAYER LES DEUX MOTEURS EN ACTIVANT LES POIGNÉES VERS LE HAUT.
50	PROTECTION CONTRE LES SURINTENSITÉS DU MOTEUR GAUCHE	ETEINDRE LE FAUTEUIL ET ATTENDRE QUELQUES MINUTES. RÉESSAYER, SINON CONTACTER LE CENTRE SAV
51	PROTECTION CONTRE LES SURINTENSITÉS DU MOTEUR DROIT	ETEINDRE LE FAUTEUIL ET ATTENDRE QUELQUES MINUTES. RÉESSAYER, SINON CONTACTER LE CENTRE SAV
52	PROTECTION CONTRE LES SURINTENSITÉS DES DEUX MOTEURS	ETEINDRE LE FAUTEUIL ET ATTENDRE QUELQUES MINUTES. RÉESSAYER, SINON CONTACTER LE CENTRE SAV
53	PROTECTION CONTRE LES SURTENSIONS	ETEINDRE LE FAUTEUIL ET ATTENDRE QUELQUES MINUTES. RÉESSAYER, SINON CONTACTER LE CENTRE SAV
54	PROTECTION CONTRE LES PERTES DE PUISSANCE	ETEINDRE LE FAUTEUIL ET ATTENDRE QUELQUES MINUTES. RÉESSAYER, SINON CONTACTER LE CENTRE SAV
55	LE FAUTEUIL EST EN MOUVEMENT LORS DE L'ALLUMAGE	ETEINDRE LE FAUTEUIL, ET LE RALLUMER SUR UNE SURFACE PLANE SANS MOUVEMENT.
80	BATTERIE FAIBLE (INFÉRIEUR À 20V)	RECHARGER LA BATTERIE PENDANT 6 HEURES. SINON, PROCÉDER À UN REMPLACEMENT DE LA BATTERIE.
81	INTERRUPTION DU SIGNAL DU MOTEUR DROIT	VÉRIFIER LA CONNEXION ENTRE LE MOTEUR ET LE MASTER CONTROLER POSSIBILITÉ DE FAUX-CONTACT - CONTACTER LE CENTRE SAV
82	INTERRUPTION DU SIGNAL DU MOTEUR GAUCHE	VÉRIFIER LA CONNEXION ENTRE LE MOTEUR ET LE MASTER CONTROLER POSSIBILITÉ DE FAUX-CONTACT - CONTACTER LE CENTRE SAV
83	INTERRUPTION DU SIGNAL DES DEUX MOTEURS	VÉRIFIER LA CONNEXION ENTRE LES MOTEURS ET LE MASTER CONTROLER POSSIBILITÉ DE FAUX-CONTACT - CONTACTER LE CENTRE SAV
84		
85	UN ÉLÉMENT EST ENDOMMAGÉ À L'INTÉRIEUR DU MASTER CONTROLER	CONTACTER LE CENTRE SAV
86		
87		
88	DÉFAILLANCE DE PRÉCHARGE (DÉFAUT DE RELAIS)	CONTACTER LE CENTRE SAV
90	BATTERIE EN SUR-TENSION (SUPÉRIEUR À 30 V)	ETEINDRE LE FAUTEUIL- ATTENDRE QUELQUES MINUTES, PUIS LE RALLUMER. SINON, PROCÉDER À UN REMPLACEMENT DE LA BATTERIE.
91	DÉFAUT DE PHASE DU MOTEUR GAUCHE ET DE RUPTURE DE FIL	VÉRIFIER LA CONNEXION ENTRE LE MOTEUR ET LE MASTER CONTROLER POSSIBILITÉ DE FAUX-CONTACT - CONTACTER LE CENTRE SAV
92	DÉFAUT DE PHASE DU MOTEUR DROIT ET DE RUPTURE DE FIL	VÉRIFIER LA CONNEXION ENTRE LE MOTEUR ET LE MASTER CONTROLER POSSIBILITÉ DE FAUX-CONTACT - CONTACTER LE CENTRE SAV
93	DÉFAUT DE PHASE DES DEUX MOTEURS ET DE RUPTURE DE FIL	VÉRIFIER LA CONNEXION ENTRE LE MOTEUR ET LE MASTER CONTROLER POSSIBILITÉ DE FAUX-CONTACT - CONTACTER LE CENTRE SAV
94	ROUE DROITE BLOQUÉE	VÉRIFIER QUE RIEN NE GÊNE LE ROULEMENT DE LA ROUE.
95	ROUE GAUCHE BLOQUÉE	VÉRIFIER QUE RIEN NE GÊNE LE ROULEMENT DE LA ROUE.
96	LES DEUX ROUES SONT BLOQUÉES	VÉRIFIER QUE RIEN NE GÊNE LE ROULEMENT DES ROUES.
E1	UNE TOUCHE SUR LE JOYSTICK EST RESTÉE ENFONCÉE PLUS DE 60 SECONDES	MERCI DE NE PAS RESTER APPUYER SUR UNE TOUCHE. VÉRIFIER L'ÉTAT DU CLAVIER ÉGALEMENT, QU'UNE TOUCHE NE RESTE PAS ENFONCÉE OU QU'ELLE SOIT MANQUANTE
E6	PROBLÈME DE COMMUNICATION ENTRE JOYSTICK - PLUG LUMIÈRE - MASTER CONTROLER	VÉRIFIER LA CONNEXION ENTRE LE CÂBLE ET LE PLUG LUMIÈRE - ESSAYER D'ALLUMER LE FAUTEUIL SANS CE PLUG. SINON, VÉRIFIER LA CONNEXION ENTRE LE CÂBLE DE LE JOYSTICK. SI PAS DE RÉSULTAT, REMPLACER CE CÂBLE.
E7	INFORMATIONS DE CONFIGURATION PERDUES DANS LA PUCE FLASH	"ETEINDRE LE FAUTEUIL, ATTENDRE QUELQUES MINUTES PUIS LE REDÉMARRER. SI LE PROBLÈME PERSISTE, CONTACTER LE CENTRE SAV

VISUELS NON CONTRACTUELS - PEUVENT ÊTRE SOUMIS À DES MODIFICATIONS

XIV/ INSTRUCTION NOTIFICATIONS VOCALES

NOTIFICATION VOCALE	DESCRIPTION
ENTRER EN MODE NOVICE	APPUYER SUR LE BOUTON MODE NOVICE.
QUITTER LE MODE NOVICE	APPUYER À NOUVEAU SUR LE BOUTON MODE NOVICE.
VERROUILLÉ	PAR DÉFAUT, LE PRODUIT EST VERROUILLÉ APRÈS SA MISE SOUS TENSION
DÉVERROUILLER	BASCULER DU STATUT NON VERROUILLÉ VERS LE STATUT VERROUILLÉ
DÉMARRER LE CONTRÔLE À DISTANCE	NOTIFICATION VOCALE LORSQUE LA TÉLÉCOMMANDE OU LE BLUETOOTH DE L'APP EST CONNECTÉ AVEC SUCCÈS
MISE À JOUR	LORSQUE L'APP DÉTECTE UNE NOUVELLE VERSION, CLIQUER POUR METTRE À JOUR.
MISE À JOUR TERMINÉE	FIN DE LA MISE À JOUR D'UN SEUL MODULE.
MISE À JOUR EN COURS	L'ÉQUIPEMENT EST EN COURS DE MISE À JOUR.
SIGNAL SONORE DES TOUCHES	APPUYER SUR LE BOUTON POUR PRODUIRE UN SIGNAL SONORE D'INVITE.
EN CHARGE	EN COURS DE CHARGE
CHARGE TERMINÉE	DÉBRANCHER LE CHARGEUR DÉCLENCHÉ L'INVITE VOCALE CHARGE TERMINÉE.
FREINS OUVERTS	LE FREINAGE ÉLECTROMAGNÉTIQUE EST ENCLENCHÉ
BLUETOOTH CONNECTÉ	NOTIFICATION VOCALE LORSQUE LA TÉLÉCOMMANDE OU LE BLUETOOTH DE L'APP EST CONNECTÉ AVEC SUCCÈS.
PROTECTION DE CONDUITE	NOTIFICATION VOCALE POUR UNE PANNE DE CONDUITE.
PROTECTION DE LA MACHINE	NOTIFICATION VOCALE POUR UNE PANNE DE LA MACHINE.
PROTECTION DU JOYSTICK	NOTIFICATION VOCALE POUR UNE PANNE DU JOYSTICK.
BLUETOOTH DÉCONNECTÉ	NOTIFICATION VOCALE LORSQUE LA TÉLÉCOMMANDE OU LE BLUETOOTH DE L'APP EST DÉCONNECTÉ
ÉCHEC DE LA MISE À JOUR	PROBLÈME LORS DE LA MISE À JOUR.
LE KLAXON RETENTIT	APPUYER SUR LE BOUTON DU KLAXON.
BATTERIE FAIBLE, VEUILLEZ CHARGER	DÉCLENCHÉ LORSQUE LA BATTERIE EST INFÉRIEURE À 20 %.
BLUETOOTH DÉVERROUILLE LE VÉHICULE	APPUYER SUR LA TÉLÉCOMMANDE POUR DÉVERROUILLER
MODE D'EXÉCUTION	MAINTENIR LES BOUTONS ET ENFONCÉS PENDANT 3 SECONDES POUR ENTRER EN MODE POUSETTE, AVEC INVITE VOCALE CORRESPONDANTE
QUITTER LE MODE D'EXÉCUTION	BOUGER LE JOYSTICK POUR QUITTER LE MODE POUSSÉE.

XV/ MAINTENANCE ET TESTS

1 - L'utilisateur doit vérifier régulièrement les vis et écrous (tous les 6 mois). Si les assemblages semblent desserrés, veiller à les revisser solidement pour assurer une utilisation en toute sécurité.

2 - Vérifier la bonne fluidité de rotation des roues avant et arrière (désenclenchées). Si elles présentent une résistance trop importante, remplacer le roulement à bille.

3 - Vérifier que les pneus, accoudoirs et autres parties plastiques ne soient pas trop usés. Si c'est le cas alors changer-les.

4 - Vérifier que les branchements et connecteurs électriques ne soient pas oxydés, dans le cas contraire, il faut les remplacer.

5 - S'assurer que les assemblages mécano-vissés soient fonctionnels, s'ils semblent trop lâches ou présentent un problème d'enclenchement ou de dés-enclenchement, remplacer les urgemment.

6 - Le remplacement des différents éléments doit être effectué par un réparateur professionnel, agréé par ErgoConcept ou le service de maintenance ErgoConcept. Ne pas les remplacer par vous-même.

STOCKAGE DU FAUTEUIL

Ce produit doit être stocké dans un environnement frais et sec.

Ne le stockez pas à la température extrême. S'il ne peut pas être stocké dans les conditions ci-dessus, il peut provoquer la rouille du fauteuil roulant et endommager le système électrique.

Si vous découvrez un problème, contactez votre revendeur ou distributeur local agréé pour obtenir de l'aide.

- Il est interdit de stocker le fauteuil dans un environnement trop chaud ou trop froid au risque de raccourcir la durée de vie du fauteuil. Éviter de conserver la batterie dans un endroit trop chaud, au risque d'inflammation.
- Il y a des composants électroniques dans le joystick, éviter de presser sur les boutons lorsque ce dernier est éteint.
- Attention de ne pas laisser le fauteuil sur les fourreaux latéraux de la batterie, au risque de causer des dommages sur cette dernière.

VISUELS NON CONTRACTUELS - PEUVENT ÊTRE SOUMIS À DES MODIFICATIONS

XVI/ GARANTIE ET SERVICE APRÈS-VENTE

Élément	Durée de garantie	Remarque
Châssis	2 ans	Dégâts non délibérés dans le respect du présent guide d'utilisation
Moteur	2 ans	Dégâts non délibérés dans le respect du présent guide d'utilisation
Batterie Lithium	2 ans	Dégâts non délibérés dans le respect du présent guide d'utilisation
Contrôle	2 ans	Dégâts non délibérés dans le respect du présent guide d'utilisation
Cablage électrique	2 ans	Dégâts non délibérés dans le respect du présent guide d'utilisation

Pour faire valoir la garantie constructeur de votre fauteuil BR8L EXPLORER il est indispensable de prendre contact avec votre revendeur qui assurera les échanges avec ErgoConcept.

Signalement des incidents graves

(réf. Annexe I, 23.4 (z), règlement (UE) 2017/745)

Tout incident grave survenu en lien avec ce dispositif doit faire l'objet d'une notification au fabricant et à l'autorité compétente de l'État membre dans lequel l'utilisateur et/ou le patient est établi.

Est considéré comme grave tout incident ayant entraîné, directement ou indirectement, le décès ou une dégradation grave de l'état de santé d'une personne, ou ayant été susceptible de le faire, ainsi que toute menace grave pour la santé publique.

Distributeur

ErgoConcept
 35 rue du Petit Bois
 69440 Mornant
 Tél. : 04 77 40 09 97
contact@ergoconcept.net



Merci pour votre confiance

35 rue du petit bois
Bâtiment D
69440 Mornant
FRANCE

www.ergoconcept.net